

特征

用于自动机械的,节省人力型”delvo”

- 优越的耐久性、经得起长时间连续紧固螺钉。
- 输出扭矩提升信号。
- 高精度重复扭矩,可以高信赖性的紧固螺钉。

特長

省力化の一端を担う、自動機専用デルボ

- 耐久性に優れ、長時間連続ねじ締めに耐えます。
- トルクアップ信号を出力します。
- 繰返しトルクも高精度で、信頼性の高いねじ締めができます

* DLV3121/3131/3141/3151不具有批嘴保持功能。直接安装批嘴使用时,请指定下列几款:

- DLV3128-EJN ●DLV3138-EJN
- DLV3148-EJN ●DLV3158-EJN

* DLV3121/3131/3141/3151はビット保持機能が付いていません。

ビット保持機能が必要な場合は、それぞれ、

- DLV3128-EJN ●DLV3138-EJN
- DLV3148-EJN ●DLV3158-EJN



规格/仕様

螺丝刀 電動ドライバー	用于微型螺钉/精密小ねじ用		用于一般小螺钉/一般小ねじ用				
	型号/型式	DLV3321-CMN *1	DLV3331-CMN *1	DLV3121-EJN	DLV3131-EJN	DLV3141-EJN	DLV3151-EJN
输入电压/入力電圧	36 V DC (专用控制器供给/専用コントローラによる)			100 V AC, 50/60 Hz			
扭矩调整/トルク調整	无级/無段階						
输出扭矩/出力トルク	Nm(kgf·cm)	0.05~0.5 (0.5~5)	0.3~1.2 (3~12)	0.25~0.7 (2.5~7)	0.5~1.5 (5~15)	1.2~3.0 (12~30)	2~4.5 (20~45)
空转速度/無負荷回転速度	min ⁻¹	900	600	900		600	450
功率消耗/消費電力	W	約35/約35		約35/約35			
螺钉尺寸/適合ねじ (mm)	机用螺钉/小ねじ	1~3	2~3.5	2.3~2.6	2.6~3.5	3.5~5	4.5~6
	自攻螺钉/タッピンねじ	1.2~2.6	2~3	2.3~3	2.5~3.5	3~4	4~5
批嘴类型/適合ビット	mm			5mm (六角型/6角対辺)			
质量/質量	kg	0.4		0.9			

控制器 コントローラ	型号/型式	DLC3310
输入电压/入力電圧	24 V AC, 50/60 Hz	
输出电压/出力電圧	36 V DC	
控制功能/制御機能	自动停止/オートストップ	
质量/質量	kg	0.36

标准附件/標準付属品

型号/型式	DLV3121/3131/3141/3151
专用电源线/専用コード(2m)	1
备用碳刷/庄ブラシ	2

*1 DLV3321/3331的专用电缆带DLC3310

*1 DLV3321/3331の専用コード(2m)は、DLC3310に付いています。

使用例/使用例

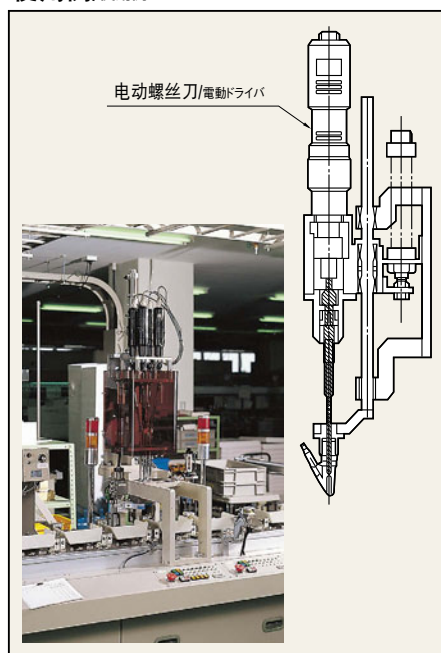

外形尺寸图/外觀寸法图

单位/單位: mm

●DLV3321/3331

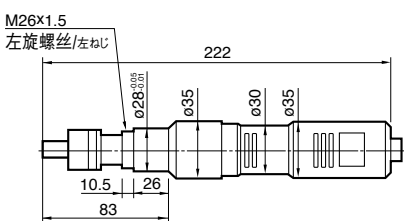

●DLC3310 (选配/別売品)

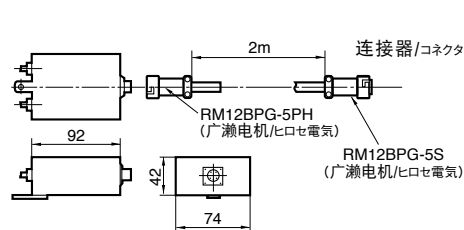

●DLV3121/3131/3141/3151

